



Tento výukový materiál byl vytvořen a financován v rámci programu OPVK projektu "Rovné příležitosti ve výuce pro všechny" registrační číslo projektu-CZ 1.07/1.2.05/03.0010

Název: Konstrukce nábytku

Téma: Lůžkový nábytek

Předmět: Odborné kreslení

Ročník: 2. Truhlářská a čalounická výroba

Klíčová slova: historie lůžkového nábytku, funkce a rozměry nábytku, konstrukční řešení jednotlivých částí nábytku

Autor: Ing. Lenka Heřmanová

Škola: Střední odborné učiliště Hluboš

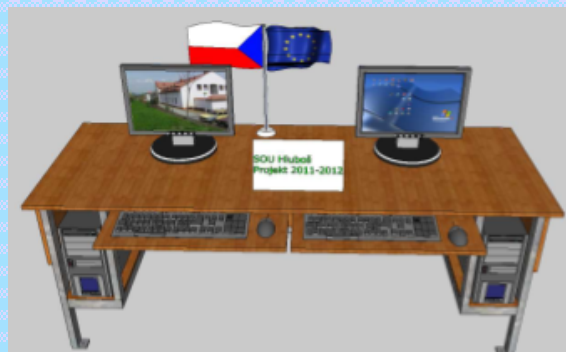

METODICKÝ POSTUP

1. - 6. strana - Historie a typologie nábytku

- nové učivo, žáci získají přehled o vývoji nábytku
- žáci si zopakují a uvědomí slohy z předchozího interaktivního materiálu

7. - 8. strana - Funkční požadavky a rozměry

- výklad nové látky, učitel pomocí názorných obrázků vysvětlí žákům pravidla rozměrů a částí lůžkového nábytku
- učitel seznámí žáky s nejčastějšími typy jednotlivých komponentů lůžkového nábytku
- učitel doplní výuku vhodnými prospekty

9. strana - Konstrukční řešení

- učitel porovná se žáky klasické způsoby výroby nábytku a vysvětlí současné způsoby řešení

10. strana - Úkoly - žáci společně za pomoci učitele vypracují všechny úkoly

- je volbou učitele, které úkoly zadá žákům - ikona panáčka
- lze využít jako předloha pro tisk

11. strana - Použitá literatura a zdroje

Žák získá přehled o konstrukci lůžkového nábytku z hlediska historie i současné výroby, dokáže se rozhodnout o možnostech řešení lůžkového nábytku.

Tento interaktivní materiál lze použít při výuce předmětů - Technické kreslení nebo Odborné kreslení na střední škole technického zaměření - dřevařské obory.

LŮŽKOVÝ NÁBYTEK

Lůžkový nábytek je určený zejména pro noční odpočinek člověka ve vodorovné poloze.

Druhy: - postel, dětská postýlka
- lehátko, lůžkové pohovky (rozložení sedacího nábytku)

Historický vývoj a typologie

• prvotní nábytek - primitivní lůžka s kůžemi

1) Egypt - odpovídá nábytku ve starém Řecku - lůžko - i rozkládací, lehátko, postel
- dokonalé zpracování i povrchová úprava
(zlacená čela lůžek, nohy v podobě lvích pracak)



2) Řecko - hlavní nábytek - konstrukce postele - rám s výpletem (řemeny)
- vyložený kožešinami
- lůžko - při stolování - velmi nákladné zdobení (zlato, stříbro)



3) Románský sloh - užitková lůžka, hrubě opracovaný, jednoduché spoje
- slouží pro víc lidí najednou
- postel připomíná bednu



4) Gotika - prostorná s nebesy - symbol bohatství, zakryto závěsy - centrum obytného prostoru



- 5) Renaissance - lůžko se závěsy a baldachýnem
 - umístěno většinou v nice (výklenku), který je oddělený závěsem
 - náročné prvky zdobení - intarsie, mramorová mozaika, malba
 - oblíbený typ - sloupková postel



- 6) Baroko - slouží pro přijímání návštěv
 - točivé sloupy, nákladné textilii



- 7) Rokoko - postel se závěsy z nebes, postele se zvýšeným čelem bohatě zdobeným - intarzie, orientální lak



- 8) Empír - nemá sloupky a baldachýn - nové tvary - čalouněná opěradla



- 9) Biedermeier - středem dění není ložnice, ale obývací pokoj
 - postele jednoduché a účelné, tvarovaná čela zdobená dýhováním + slavník



- 10) Současnost - jednolůžkové, dvoulůžkové, patrové, sklopné postele, válendy
 - matrace - s pružinami nebo jiné výplně - kombinace materiálů



Typologické dělení lůžek

- Celočalouněné lůžko tzv. válenda
 - lehací plocha je umístěna na nožičkách, což umožňuje na rozdíl od lůžka s úložným prostorem její lepší odvětrání
- Patrové lůžko, palanda
 - využití v dětských pokojích a rekreačních objektech.
 - lůžka mohou být nad sebou nebo kolmo přes sebe, lze použít matrace a rošty
- Vyklápěcí lůžko
 - lze přes den uzavřít do skříně, šetří prostor, ale vyžaduje složitější manipulaci
- Skládací (polní) lehátko
 - lehké zařízení do stanu nebo na pláž určené ke krátkodobému odpočinku nejčastěji z lehké kovové konstrukce a lehací plochy z textilie napnuté na nosný rám
- Vodní lůžko
 - pod horní izolační vrstvou vodní matrace, ve které je voda opatřená chemickými přípravky
 - vodní vrstva udržuje páteř ve správné fyziologické poloze, lůžko se přizpůsobuje tělu - teplota vody je regulovatelná, rovnoměrně proniká do těla a uvolňuje svalové napětí denní námahy
 - optimální je 28 – 34°C - aktivita těla se tlumí tím, že tělo nemusí produkovat tolik tepla a pacient se nemusí tak často obracet - terapeuticky klidný spánek. (Na běžné matraci člověk mění plochu 60 x za noc, na vodní matraci jen 15 x)
 - lůžko je doporučováno fyzioterapeuty zejména pro pacienty s diagnózou popálenin
 - nevýhoda - stála spotřeba elektrické energie na vytápění
 - min. výška - 23 cm - pohodlné vstávání a uléhání
 - není vhodná jedna matrace pro dvě osoby, velká hmotnost, ochrana před dětmi (protrhnutí), riziko zamrznutí vody



válenda

<http://www.nabytekjm.cz>



palanda

VSEPROVADOMI CZ
© 2014-2015 palanda bedshop



skládací lůžko

<http://www.aknciceny.cz>



vyklápěcí postele

<http://www.nabytekhezkydomov.cz>



vyklápěcí postele

<http://www.sklopnepostele.cz>

sklopné palandy



<http://lbohemia.cz>

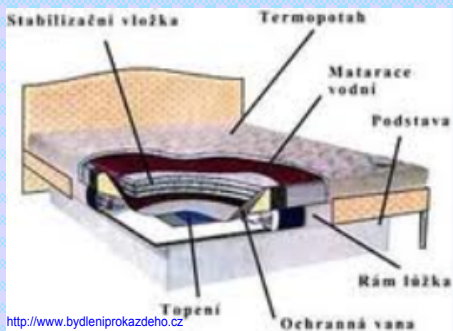

<http://www.bydleniprokazdeho.cz>



vodní postele

vodnipostele.eu

skládací postel



<http://www.tyden.cz>



cestovní dětská postýlka

www.klokanek-online.cz



www.promojedite.cz



polohovací elektrické lůžko

zdravotnicke-potreby.net



masážní postel

www.solna-jeskyňa.cz



válenda

<http://www.nabytekjm.cz>



palanda

VSEPROVADSKUM.CZ
© 2014/15/16 palanda bedřetice



skládací lůžko

<http://www.aknicensy.cz>



vyklápěcí postele

<http://www.nabytekezhkydomov.cz>



vyklápěcí postele

<http://www.sklopneposteje.cz>

sklopné palandy



<http://lbohemia.cz>

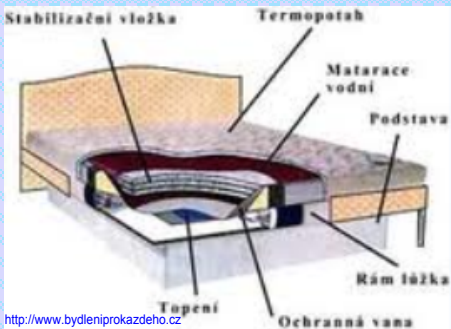

Stabilizační vložka Termopotah Matarace vodní Podstava Rám lůžka Topení Ochranná vana

<http://www.bydleniprokazdeho.cz>



vodní postele

vodniposteje.eu

skládací postel



<http://www.tyden.cz>



cestovní dětská postýlka

www.klokanek-online.cz



www.promojedite.cz



zdravotnicke-potreby.net

polohovací elektrické lůžko



masážní postel

www.solna-jeskynka.cz

Funkční požadavky a rozměry

- složení - kostra, nosný podklad (rošt), matrace
- podepření ložné plochy - nohy, podnoží, boky, čela, sokl, korpus, stojiny (konzoly, táhla), ohraničení ložné plochy
- lůžko musí splňovat pevnost, tuhost, zdravotní a hygienická kritéria
- rozměr ložné plochy
 - šířka - 700 - 900 mm
 - délka 1900 - 2050 mm
 - výška nad podlahou - 400 - 460 mm

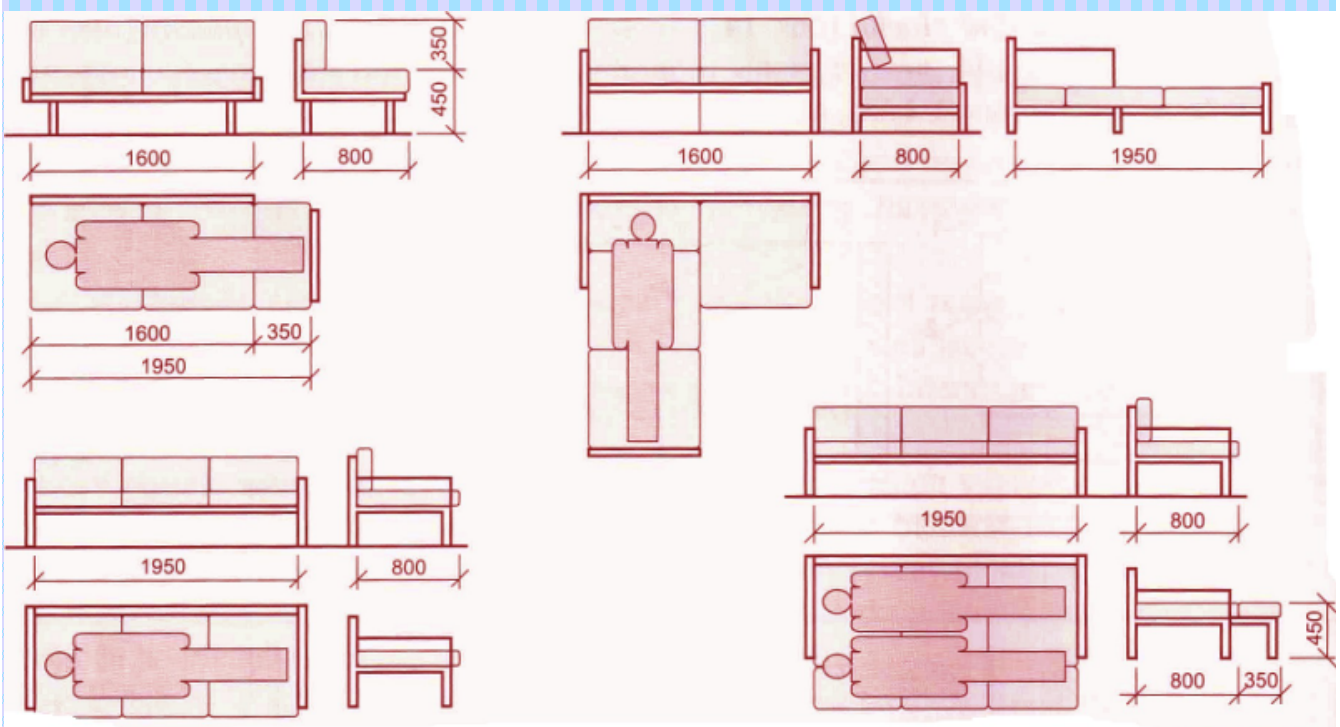

- Matrace - z jednoho materiálu nebo v kombinaci z více materiálů
- nepatří do konstrukce
- Lehací plocha - součást konstrukce
- Pružinová vložka - základem jsou pružiny z ocelového drátu
- dnes rámeček z pásoviny, textilní taštičky -
upevněny na nosný podklad a odděleny např. plstí
- Volný polštář - volně uložen na ploše nábytku
- Lamely - nosný prvek ložné plochy vyrobený z vrstveného dřeva
- pevné, pružné - naklánění lamely - přizpůsobení se tělu

Matrace ze studené pěny



<http://www.i-matrace.cz>

lehací plocha

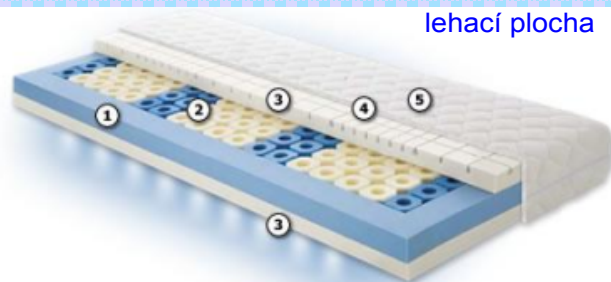

<http://www.hometip.cz>

pružinová vložka



<http://www.jysk.cz>

1. Rám matrace (8cm), pěna Rubex Nawaro
2. Tubesy Modrý – pěna tvrdší
Bílý – Medium Senzitive, pěna měkčí
3. Roznášecí vrstva (6cm)
4. Separční vrstva
5. Potah dle výběru

volný polštář



www.lůžkový polštář

lamelové rošty



matrace-rosty.blogspot.com

Konstrukční řešení

- ložná plocha se skládá - z nosné (podložné) plochy
 - rošt, překlad, lamely
- z pružící vrstvy - popruhy, pružiny
- z měkčící vrstvy - pěnový materiál
- z potahového materiálu - textil, kůže, plast

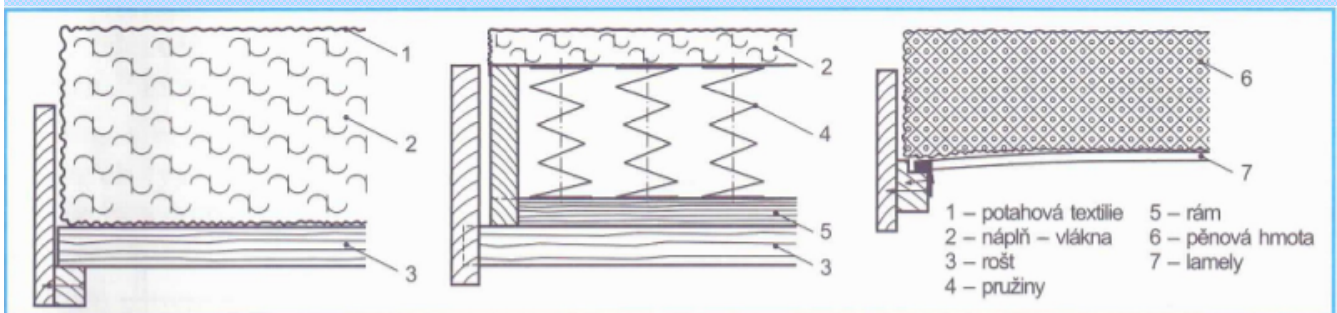

- nosná část (podložná) se skládá z čel (boky, rám s nohama, bočnice, podnoží), noh nebo korpusu úložného prostoru
- ohraničení postelí = čelo (bočnice, boky, záda) - není u lehátek

nosná část ložné plochy

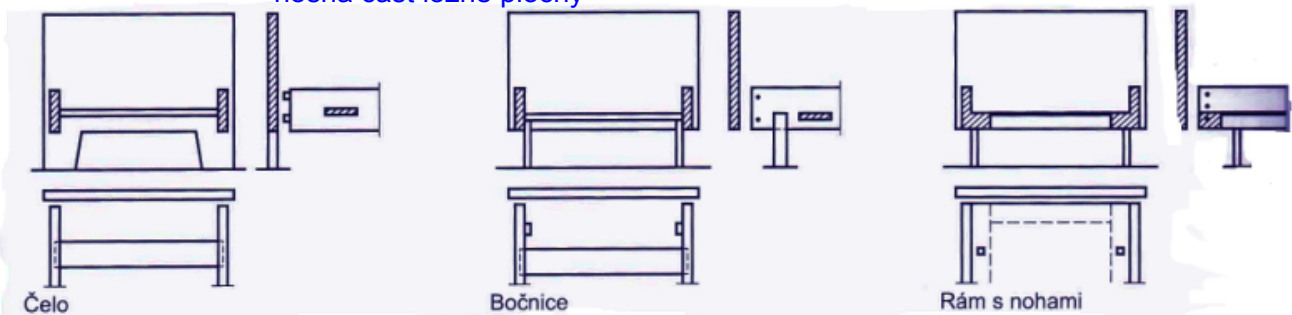

nosná část (podložná)

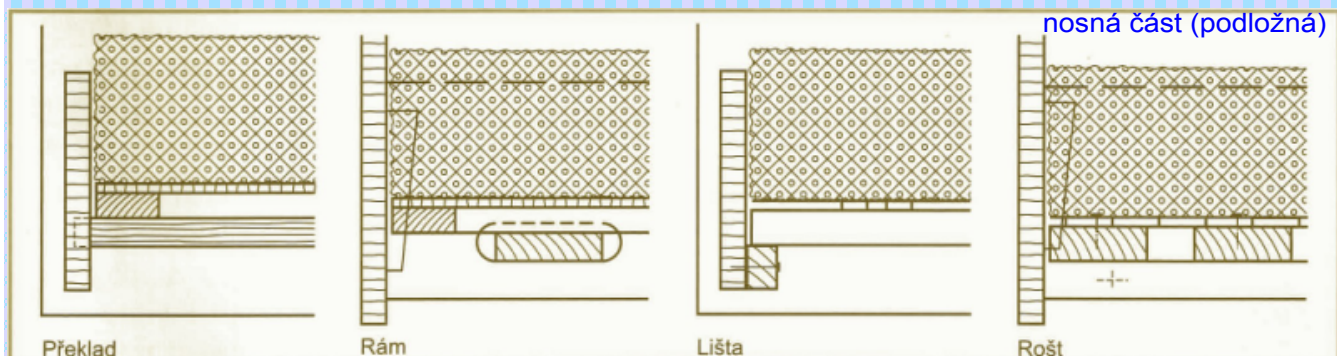

Úkol č. 1

- vyhledejte na internetu nebo pomocí prospektů nejnovější trendy ve výrobě lůžkového nábytku
- prostudujte společně montážní návod postele



Úkol č. 2

- narýsujte výkres lehátka dle zadání. Zvolte správně měřítko tak, aby byl výkres čitelný, popřípadě doplňte důležité kóty

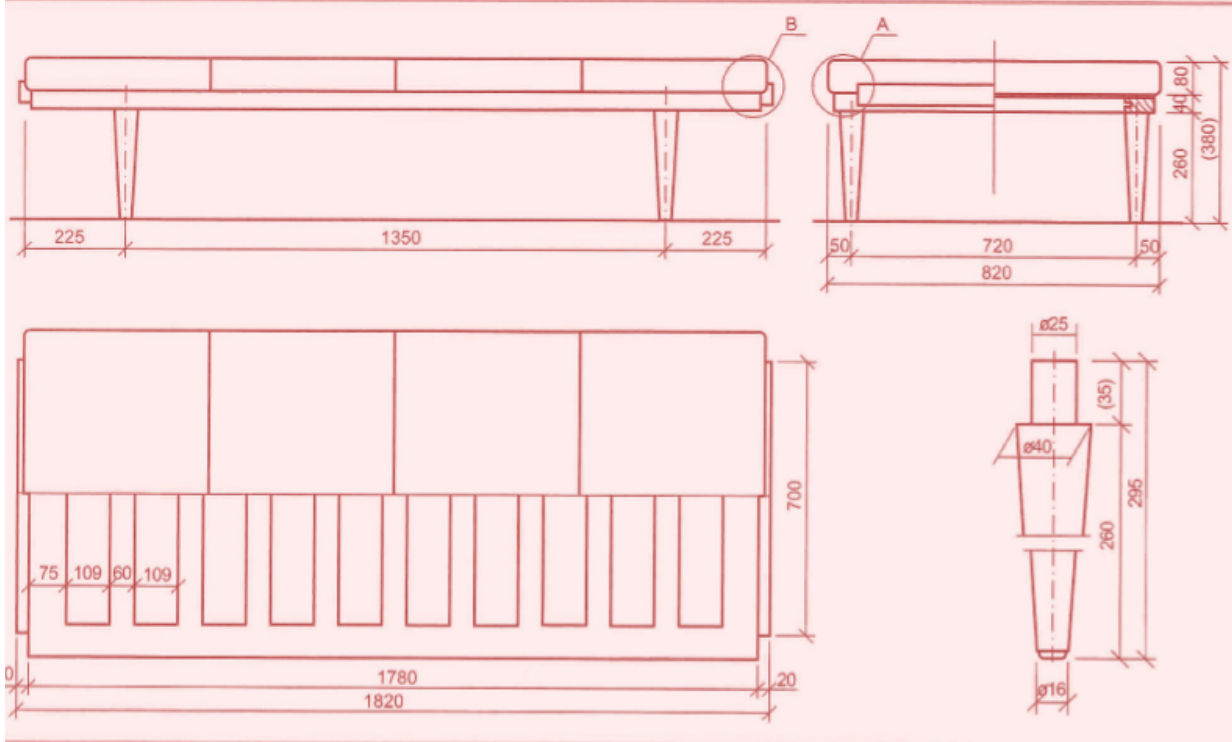

Detail A

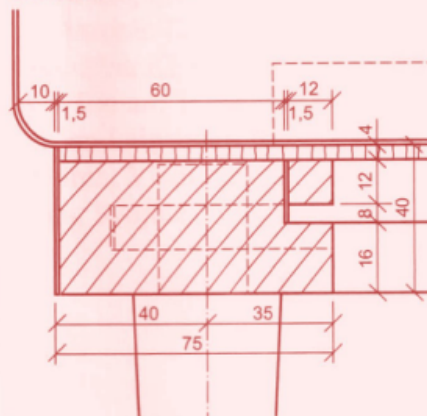

Detail B

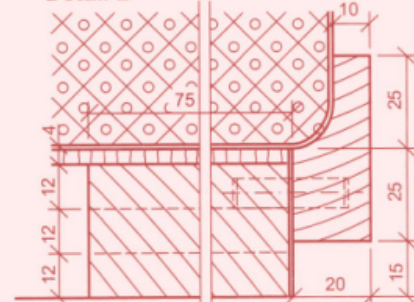

Použitá literatura a zdroje:

- 1) Š. Kýhosová - Odborné kreslení - Parta, Praha 2005,
ISBN 80-7320-050-3
- 2) <http://typologie-nabytku.blogspot.com/2011/02/39-luzkovy-nabytek-typologie-holous.html>
- 3) <http://typologie-nabytku.blogspot.com/2011/02/38-typologicke-deleni-luzek.html>
- 4) <http://www.google.cz/search?q=obrázky/....>

dvojluzko0I-VIIIPLUSemuca.pdf