

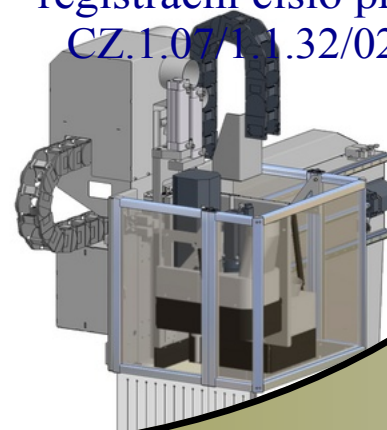

INVESTICE DO ROZVOJE VZDĚLÁVÁNÍ

Tento výukový materiál byl  
vytvořen a financován v rámci  
programu OPVK projektu  
"Podpora řemeslných oborů"  
registrační číslo projektu-  
CZ.1.07/1.1.32/02.0097





INVESTICE DO ROZVOJE VZDĚLÁVÁNÍ

**CZ.1.07/1.1.32/02.0097**

Podpora řemeslných oborů

Operátor dřevařské a nábytkářské výroby 1- 4 ročník  
Truhlář 1- 3 ročník















Tématický okruh: Woodwop 6.1

Téma: Manuál

Zpracoval: František Kotrouš, Ing. Miroslav Rychnovský, Bc. Vladimír Šťastný Dis.

Datum: 25 .11.2014

Anotace: Díky tomuto manuálu se naučí žáci pracovat s programem WOODWOP 6.1.

-  16\_Grafická volba nástroje
-  17\_Grafický komentář
-  18\_Horizontální frézování
-  19\_Horizontální vrtání
-  20\_Kapování hrany
-  21\_Lícovací frézování hrany
-  22\_Měření polohy obráběného dílce
-  23\_Mřížka
-  24\_NC podprogram s předvolbou nást...
-  25\_NC podprogram
-  26\_NC podprogram
-  27\_Naváděné vertikální frézování
-  28\_Nástroj ke generování NC program...
-  29\_Návrh přísavného zařízení

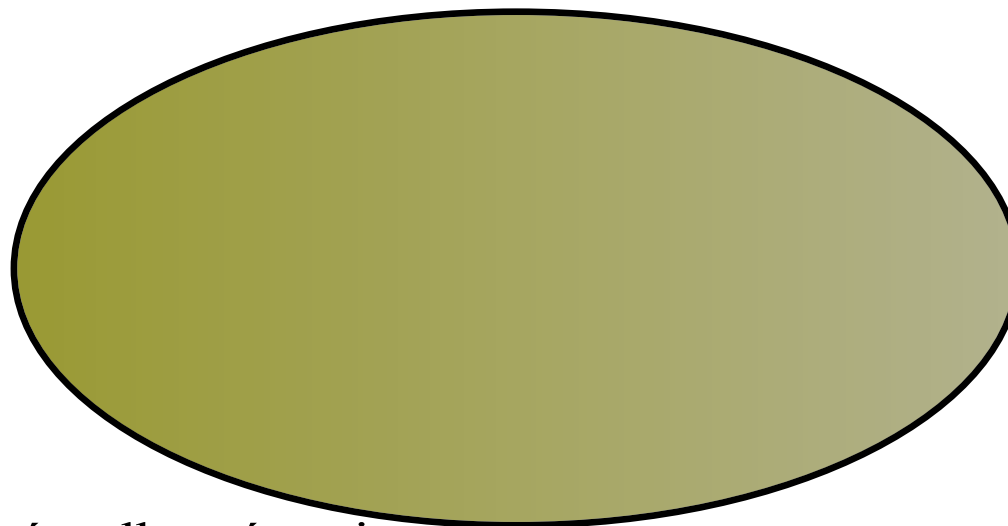

16\_Grafická volba nástroje



**Pro otevření souboru klikni:**

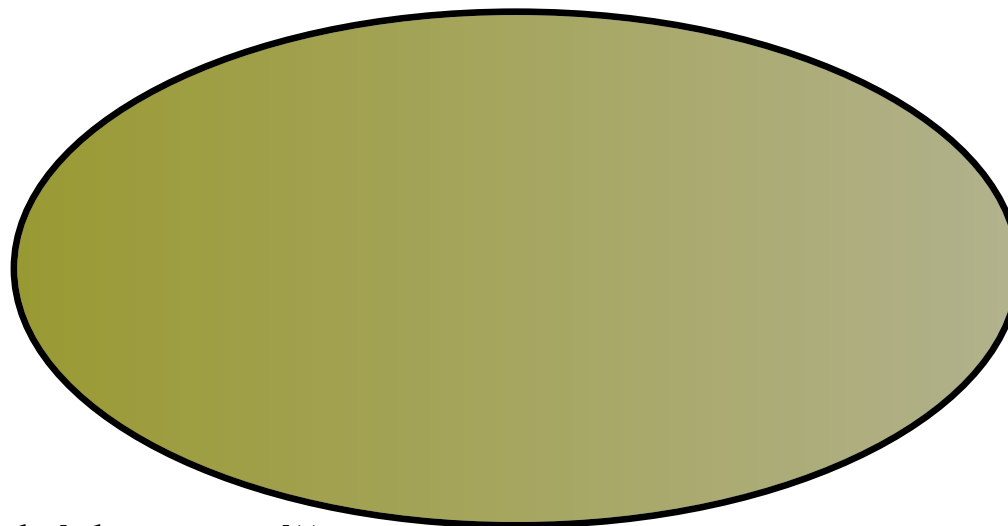

17\_Grafický komentář



**Pro otevření souboru klikni:**



18\_Horizontální frézování

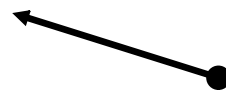

**Pro otevření souboru klikni:**

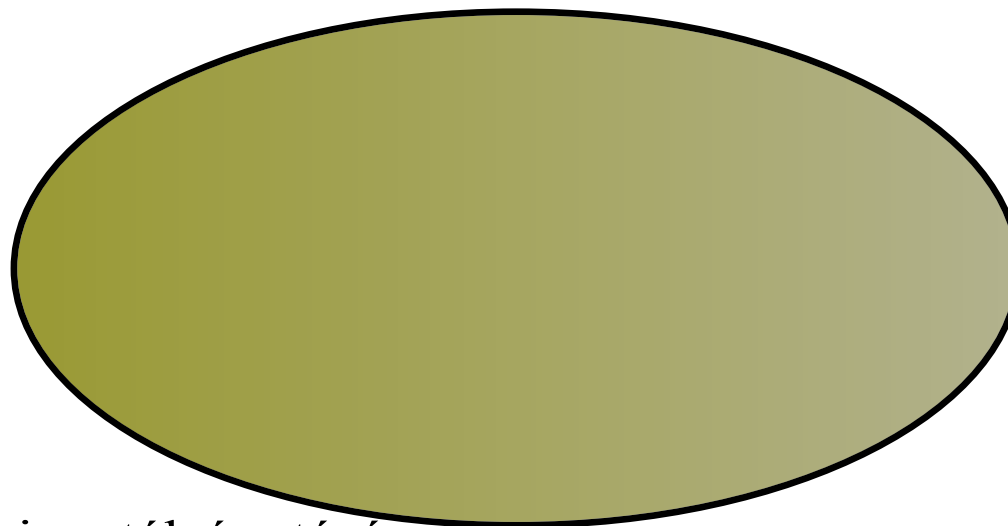

19\_Horizontální vrtání

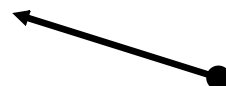

**Pro otevření souboru klikni:**

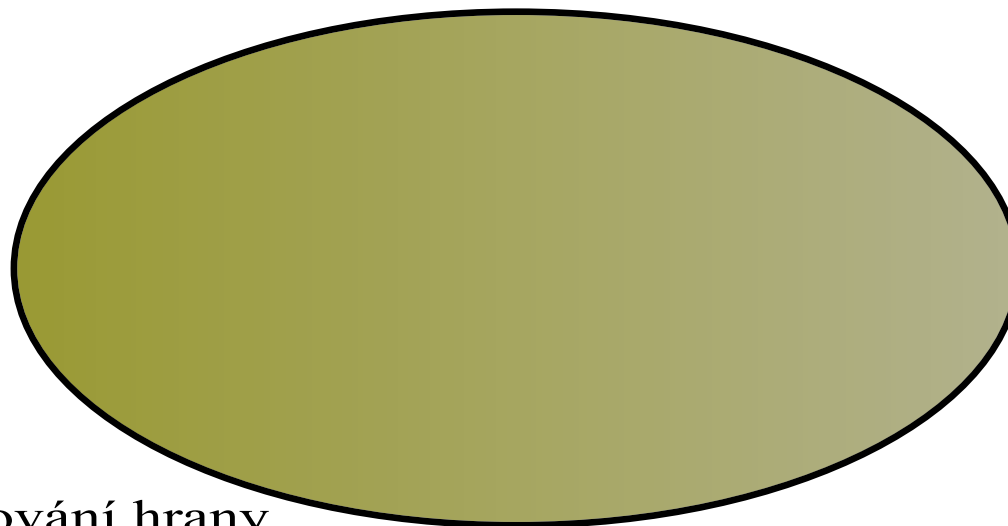

20\_Kapování hrany



**Pro otevření souboru klikni:**

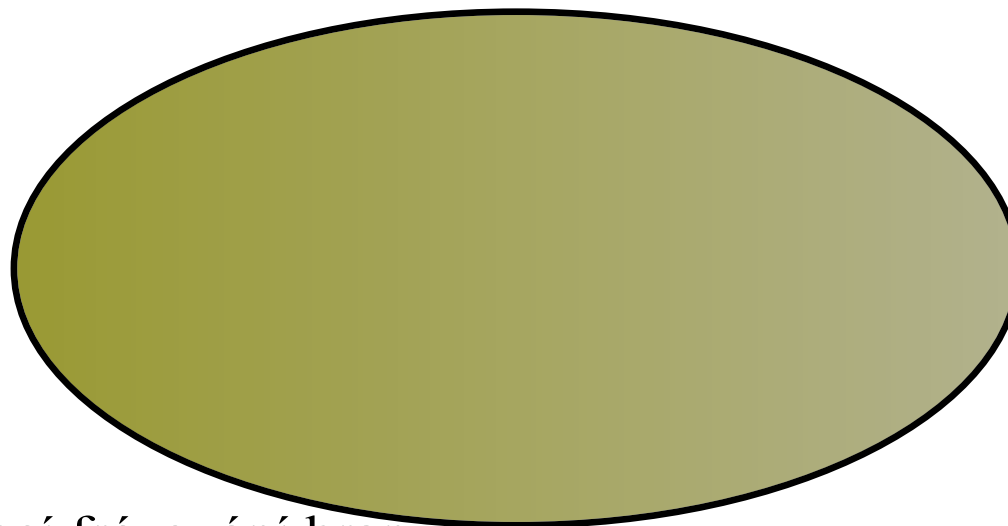

21\_Lícovací frézování hrany

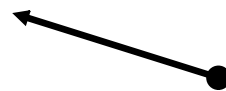

**Pro otevření souboru klikni:**



22\_Měření polohy obráběného dílce



**Pro otevření souboru klikni:**

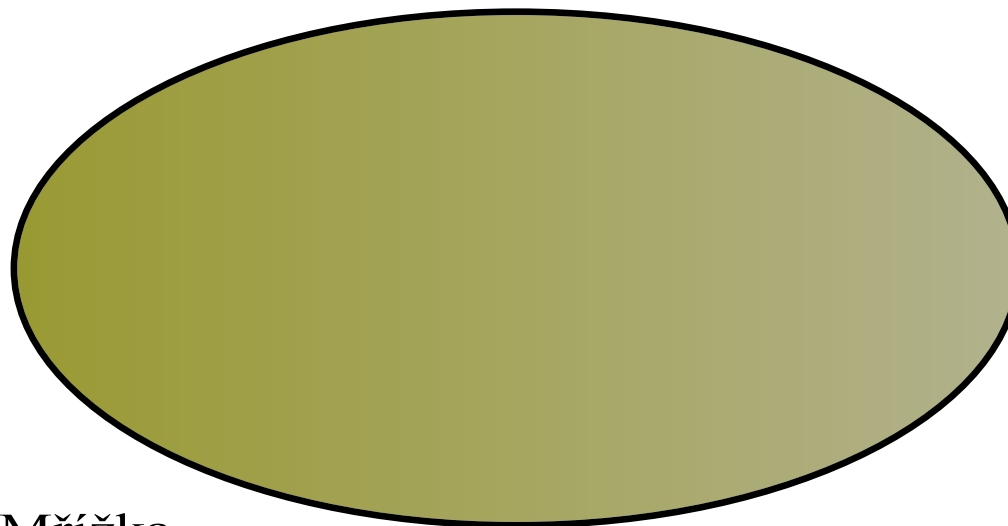

23\_Mřížka



**Pro otevření souboru klikni:**

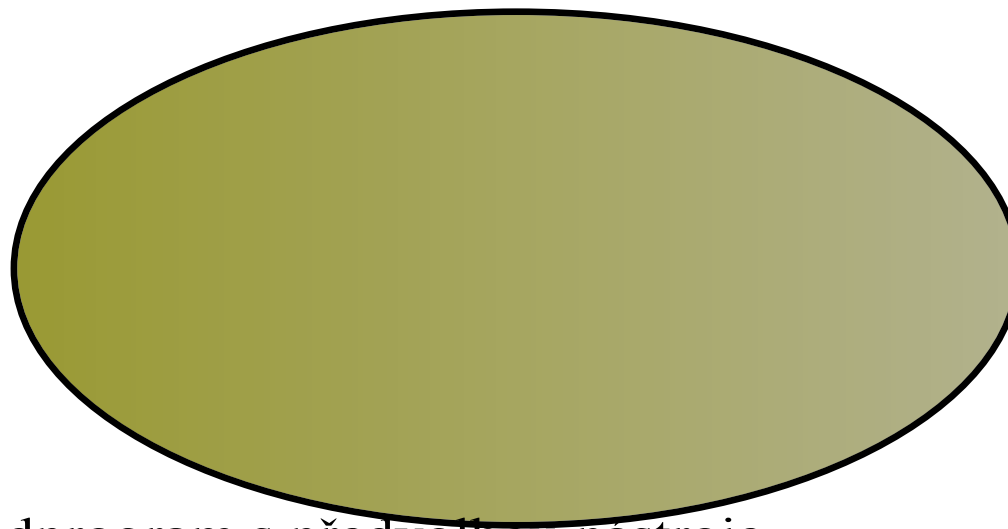

24\_NC podprogram s předvolbou nástroje

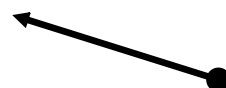

**Pro otevření souboru klikni:**

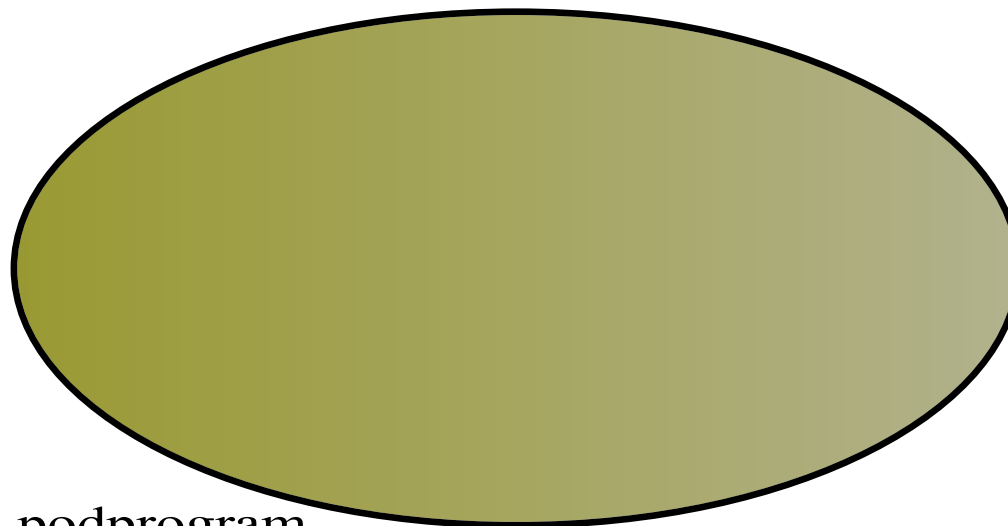

25\_NC podprogram



**Pro otevření souboru klikni:**

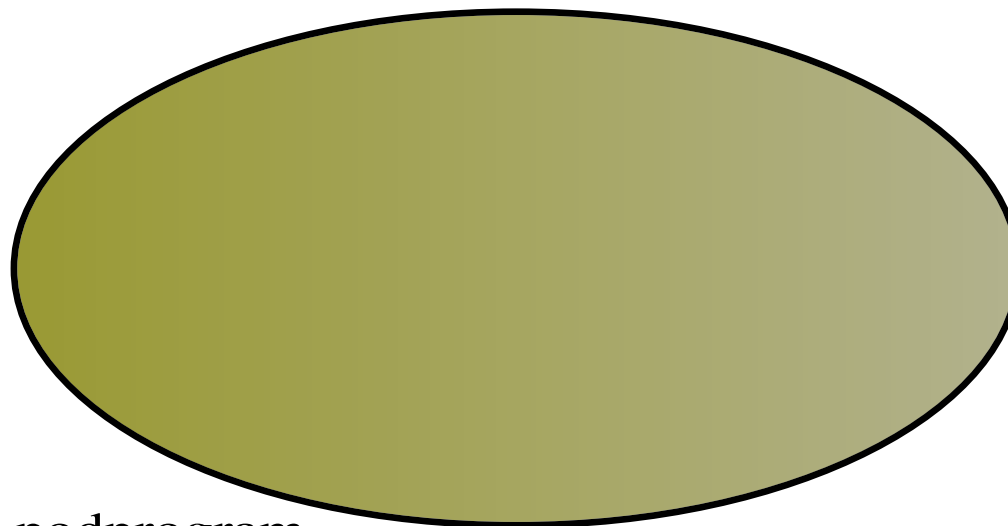

26\_NC podprogram

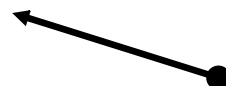

**Pro otevření souboru klikni:**

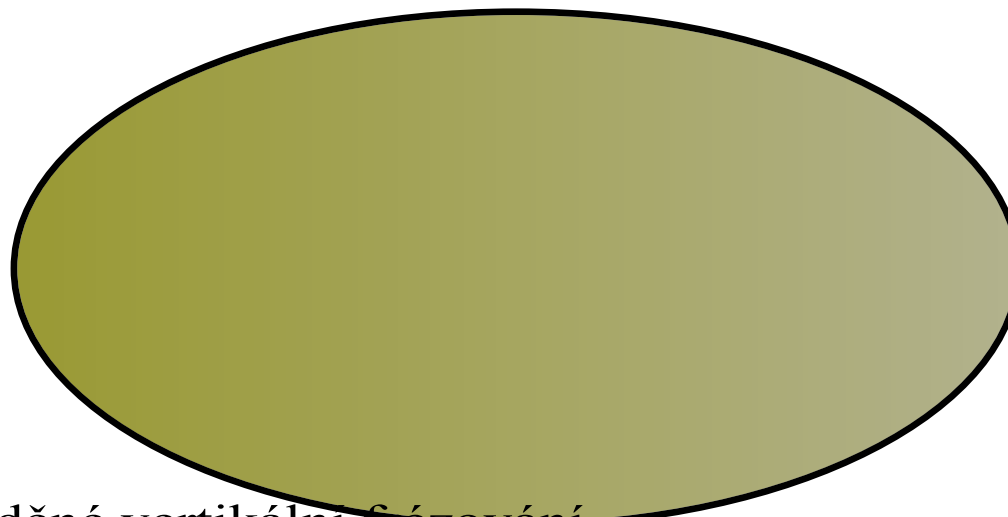

27\_Naváděné vertikální frézování

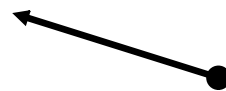

**Pro otevření souboru klikni:**

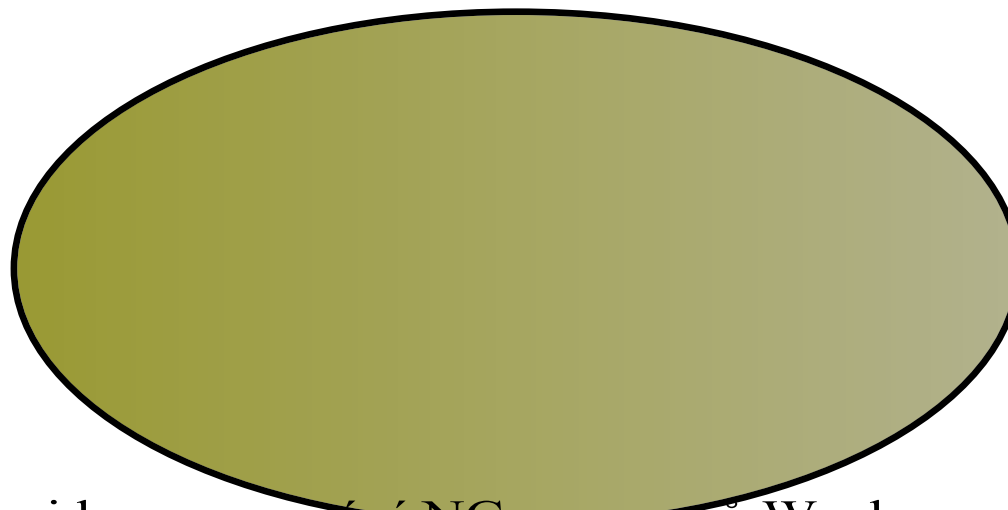

28\_ Nástroj ke generování NC programů Weeke



**Pro otevření souboru klikni:**

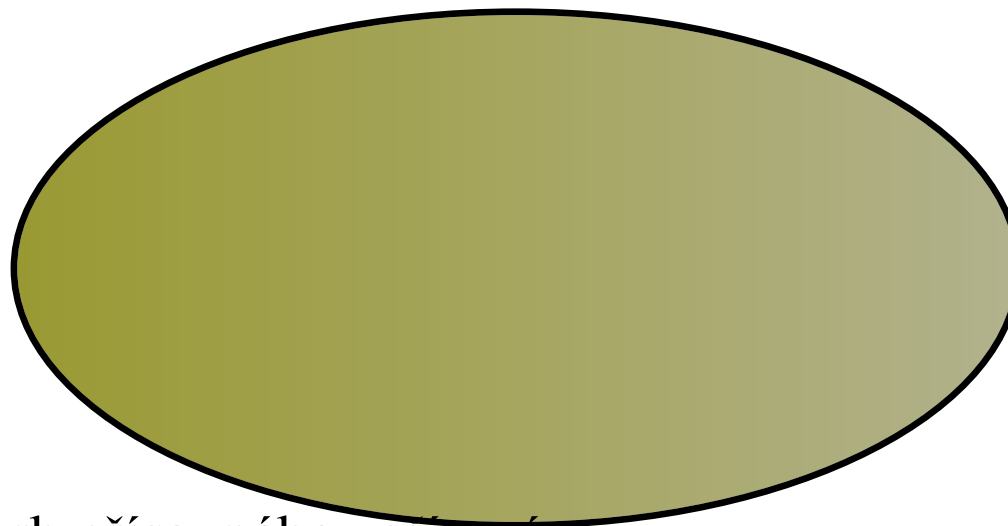

29\_Návrh přísavného zařízení



**Pro otevření souboru klikni:**

## Seznam internetových zdrojů:

<http://www.weeke-training.com>

<http://www.homag.com/.aspx>

### POUŽITÉ ZDROJE:



#### O aplikaci SMART Notebook™

Verze 11.0.583.0 10:41:52 May 3 2012

SMART Technologies  
3636 Research Road NW  
Calgary, AB T2L 1Y1  
CANADA

Telefon: 1.866.518.6791 nebo +1.403.228.5940

Kontaktovat podporu: [smartechnology.com/contactsupport](http://smartechnology.com/contactsupport)

- obrázky z galerie SMART Notebook
- Lesson Activity Toolkit 2.0

49\_Vertikální broušení.pdf

16\_Grafická volba nástroje.pdf

17\_Grafický komentář.pdf

18\_Horizontální frézování.pdf

19\_Horizontální vrtání.pdf

20\_Kapování hrany.pdf

21\_Lícovací frézování hrany.pdf

22\_Měření polohy obráběného dílce.pdf

23\_Mřížka.pdf

24\_NC podprogram s předvolbou nástroje.pdf

25\_NC podprogram.pdf

26\_NC podprogram.pdf

27\_Naváděné vertikální frézování.pdf

29\_Návrh přísavného zařízení.pdf