

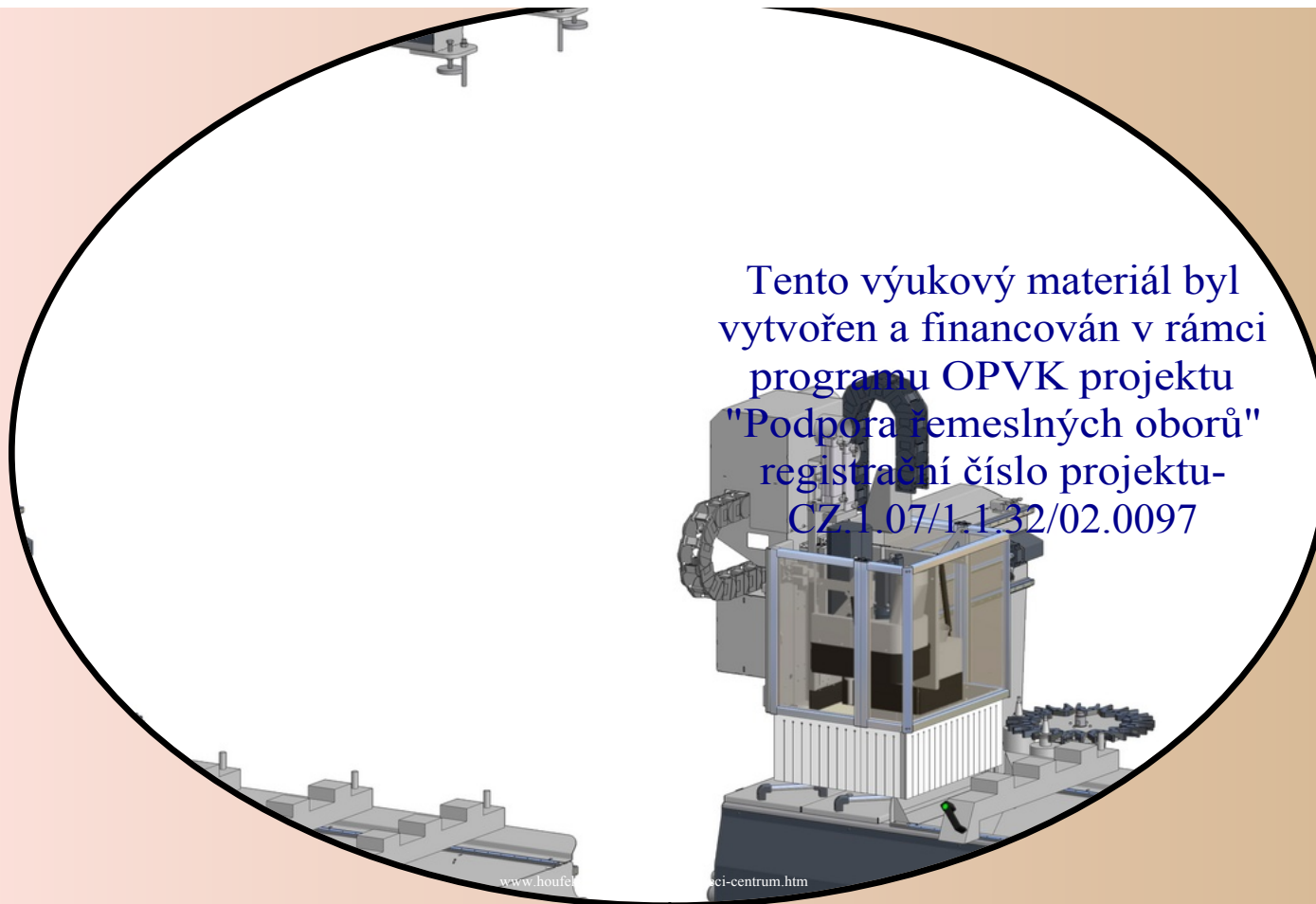

Tento výukový materiál byl vytvořen a financován v rámci programu OPVK projektu "Podpora řemeslných oborů" registrační číslo projektu- CZ.1.07/1.1.32/02.0097





INVESTICE DO ROZVOJE VZDĚLÁVÁNÍ

CZ.1.07/1.1.32/02.0097

Podpora řemeslných oborů

Operátor dřevařské a nábytkářské výroby 2,3,4.ročník
Truhlář 2,3.ročník

Tématický okruh: CNC obrábění

Téma: Výukový program WoodWOP 6.1 3.DÍL

Zpracoval: František Kotrouš, Ing. Miroslav Rychnovský, Bc. Vladimír Šťastný Dis.

Datum: 25.9.2014

Anotace: V této kapitole jsou žáci seznámeni s programem WOODWOP 6.1 a naučí se základy vertikálního a horizontálního vrtání.

Metodické poznámky:

- List č.3 - Metodický list**
- List č.4 - Výukový program WoodWOP 6.1**
- List č.5 - Výukový program WoodWOP 6.1**
- List č.6 - Výukový program WoodWOP 6.1**
- List č.7 - Výukový program WoodWOP 6.1**
- List č.8 - Výukový program WoodWOP 6.1**
- List č.9 - Výukový program WoodWOP 6.1**
- List č.10 - Výukový program WoodWOP 6.1**
- List č.11 - Výukový program WoodWOP 6.1**
- List č.12 - úkol 1**
- List č.13 - Výukový program WoodWOP 6.1**
- List č.14 - Zadání úkolů**
- List č.15 - Video**
- List č.16 - Zdroje**

Předpokládaný čas: 45 minut

CNC

Výukový program (WoodWOP 6.1)- 3.díl

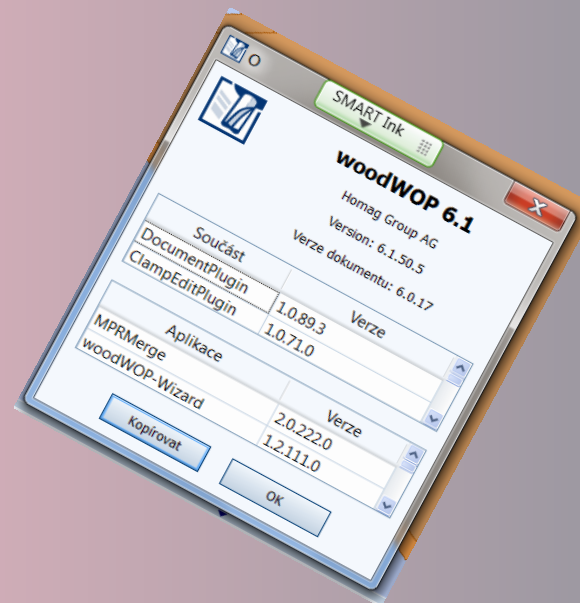

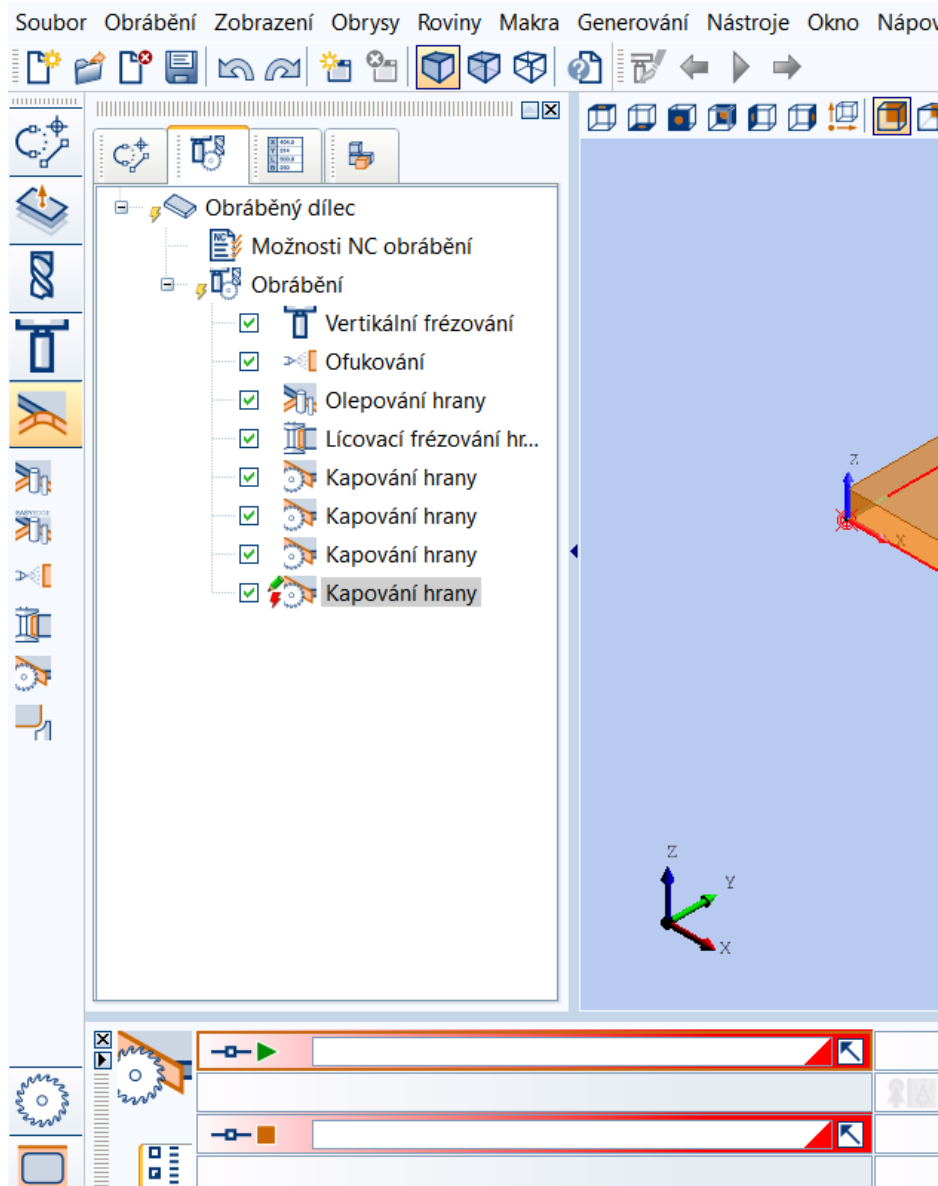

opakování:
okapujte
poslední hranu.

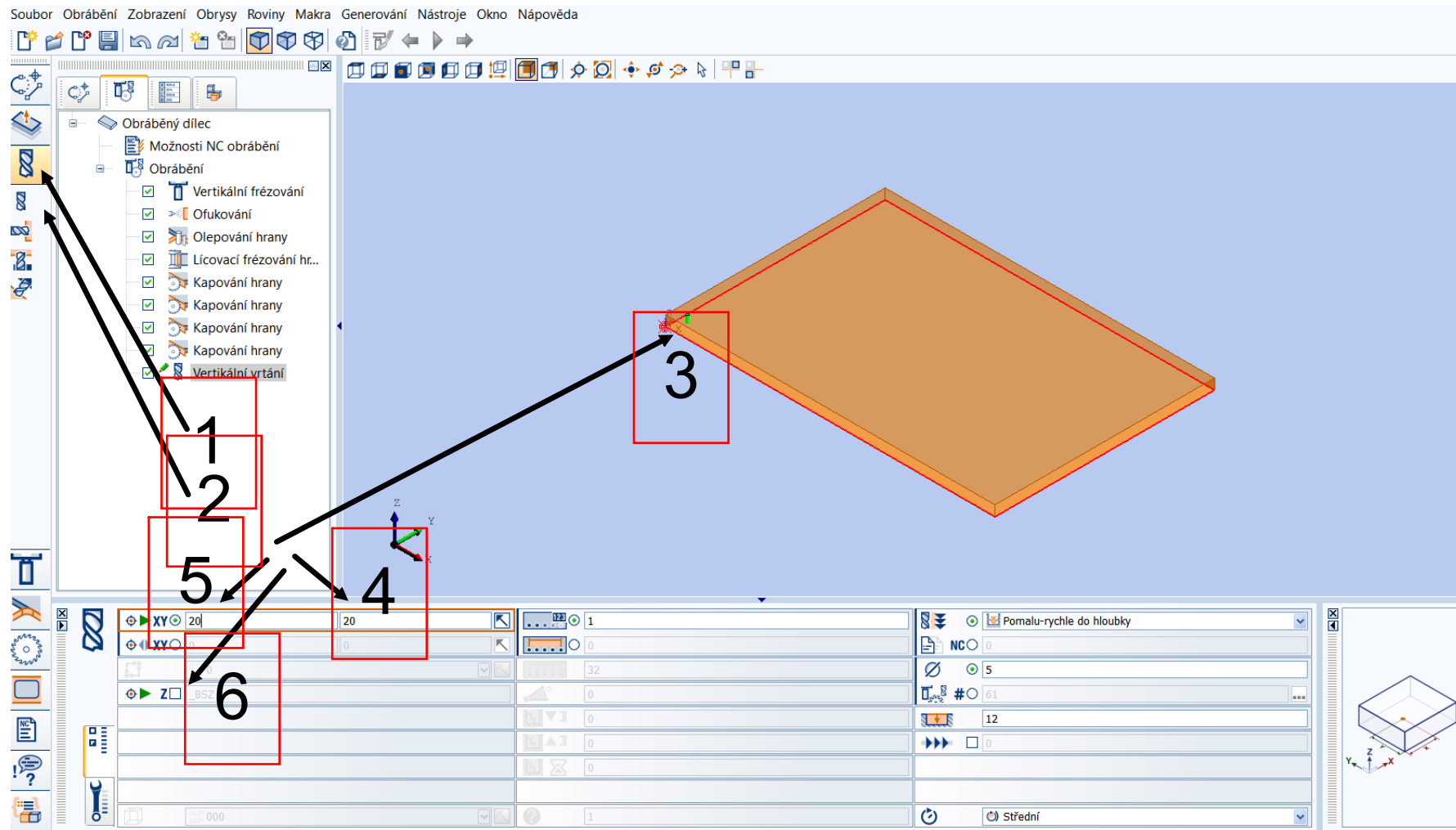

vertikální vrtání

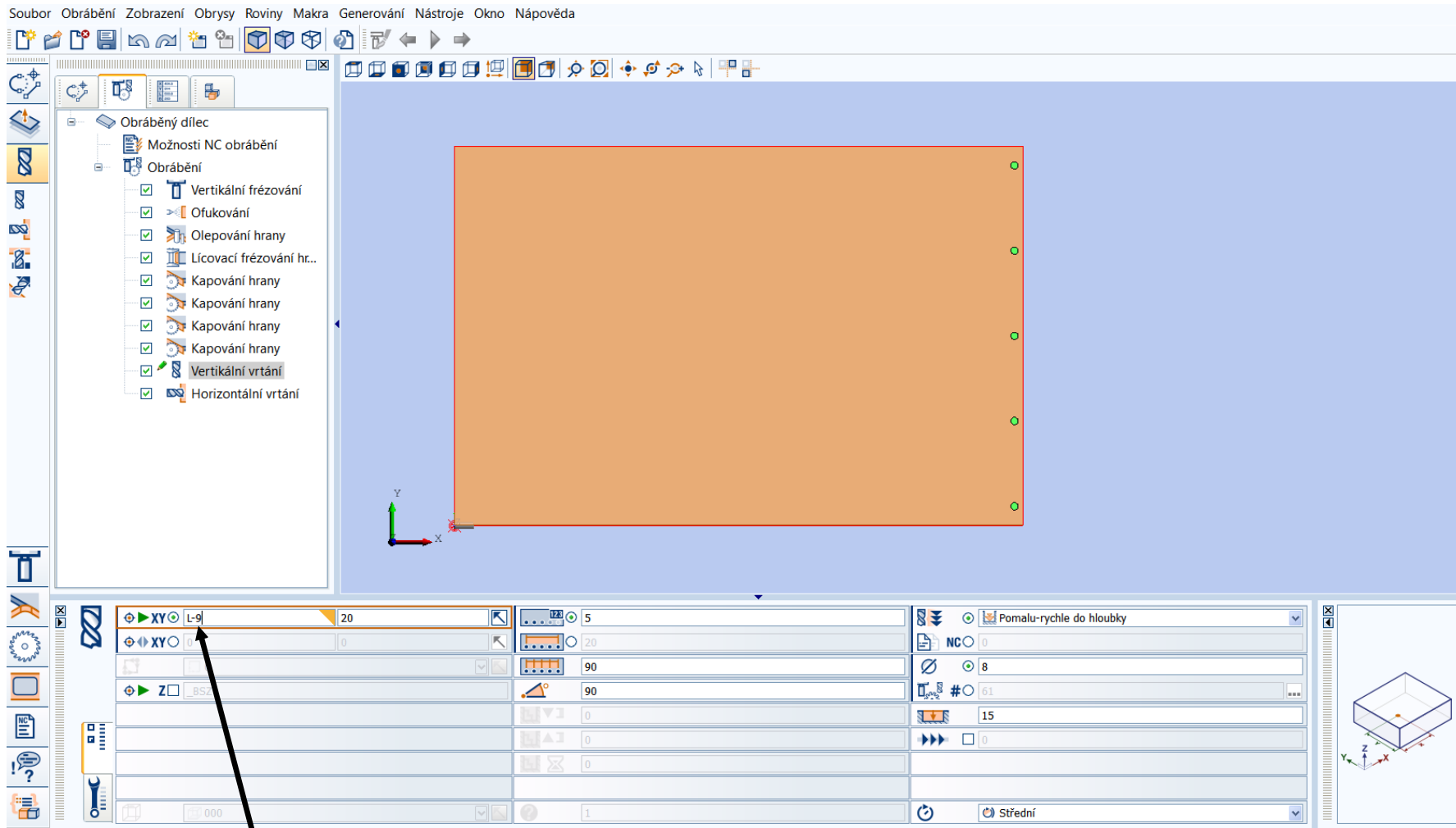

● předěláno -dno bude vložené

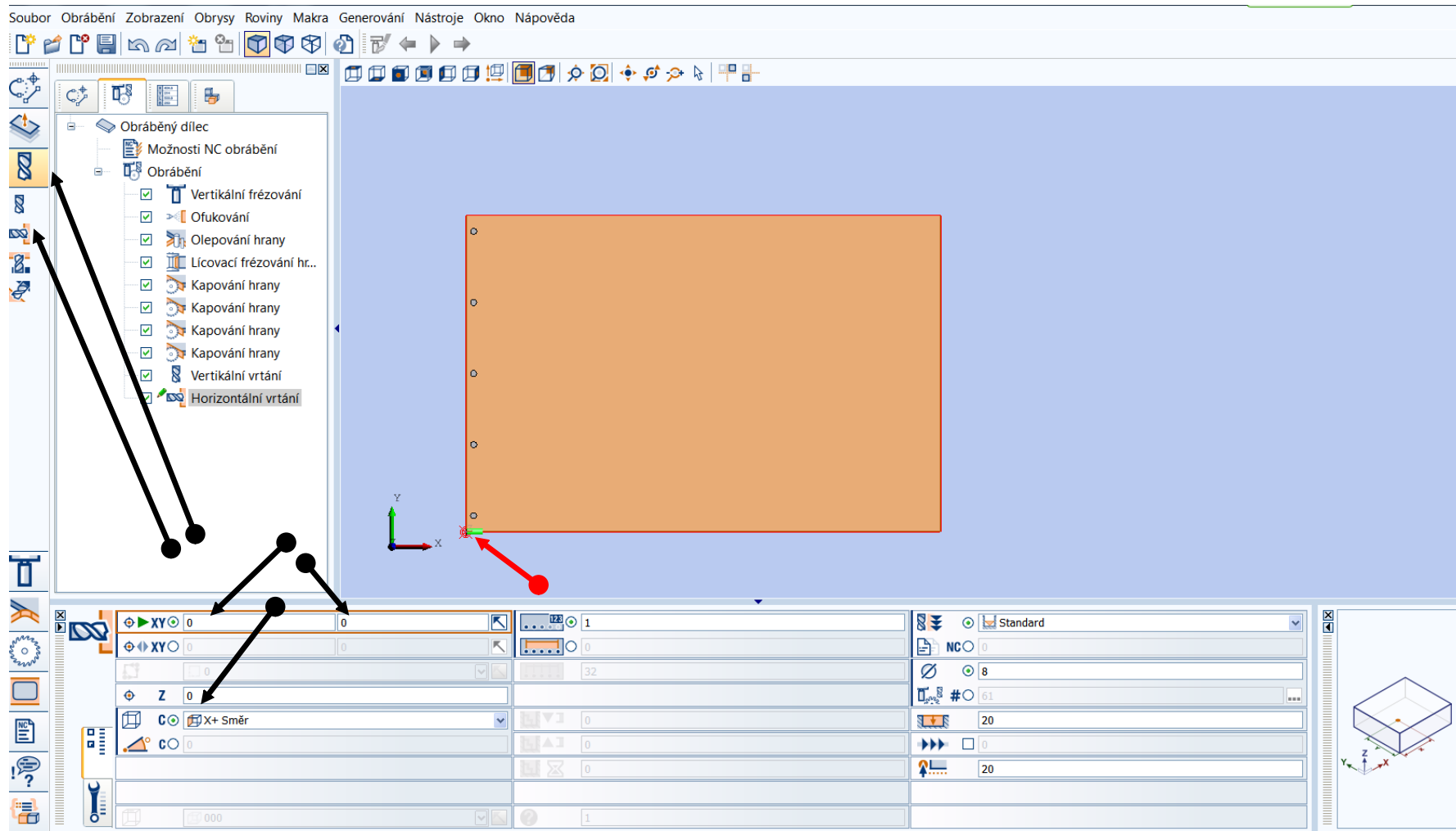

11. Makro: Horizontální vrtání 0.0000, 0.0000, 0.0000, cs=0 Průměr: 8 Hloubka: 20

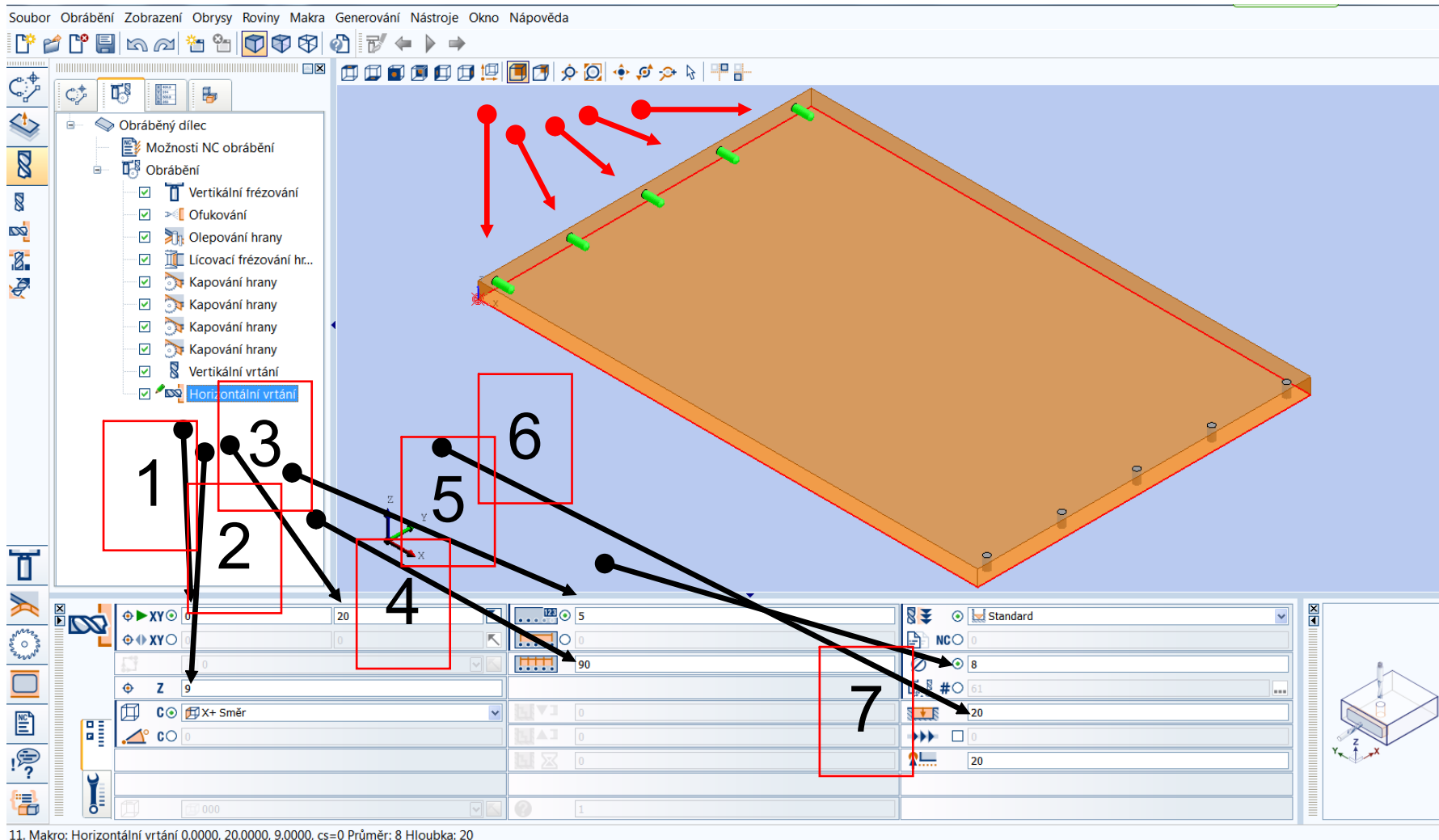

horizontální vrtání

úkol 1: vytvořte 2 řady vrtání na nosiče polic

od kraje 70mm

první otvor od shor a 120 mm

rozteč mezi otvory 32 mm

vrták 3 mm

počet 12

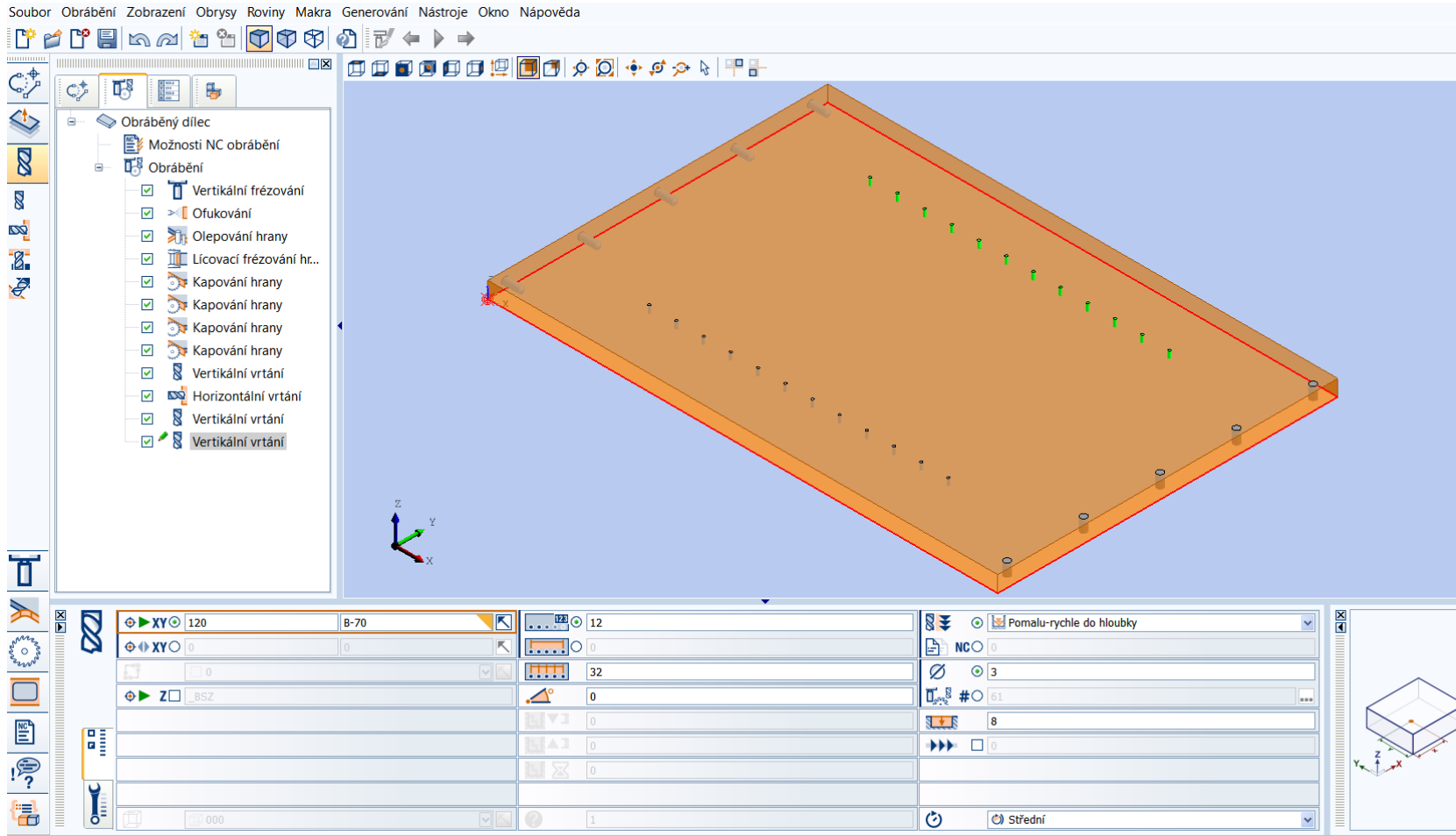

13. Makro: Vertikální vrtání 120.0000, 330.0000, 19.0000, cs=0 Průměr: 3 Hloubka: 8

Správné řešení !!!!

Pravá strana

úkol 2:změňte L- 1800 B-600 D-19

úkol 3:pustit frézu

úkol 4: olepit hrany

úkol 5: vytvořte 2 řady vrtání na nosiče
polic

od kraje 80mm

první otvor od shor a 200 mm

rozteč mezi otvory 32 mm

vrták 3 mm

počet ?

úkol 1:změňte L- 1250 B-600 D-45

úkol 2:pustit frézu

úkol 3: olepit hrany

Levá strana

úkol 2:změňte L- 1650 B-500 D-20

úkol 3:pustit frézu

úkol 4: olepit hrany

úkol 5: vytvořte 2 řady vrtání na nosiče polic
od kraje 75mm

první otvor od shor a 25 mm

rozteč mezi otvory 32 mm

vrták 3 mm

počet ?

 výukový materiál video WOODWOP6-1.wmv

Seznam internetových zdrojů:

qthelp://homag-group.com/doc/ces/9087470210.html

POUŽITÉ ZDROJE:



O aplikaci SMART Notebook™

Verze 11.0.583.0 10:41:52 May 3 2012

SMART Technologies
3636 Research Road NW
Calgary, AB T2L 1Y1
CANADA

Telefon: 1.866.518.6791 nebo +1.403.228.5940
Kontaktovat podporu: smarttech.com/contactsupport

- obrázky z galerie SMART Notebook
- Lesson Activity Toolkit 2.0

výukový materiál video WOODWOP6-1.wmv